

Tipo Contra Corriente - Condensadores Linea CCT

- Equipo: CCT 90
- Capacidad de intercambio: 13100 [kCal/h]
- Caudal agua: 3275 [Lts/h]
- Capacidad Nominal: 3.50 TR
- Temp. Cond.: 40°C
- Temp. Ent.: 30°C
- Temp. Sal.: 34°C

Dimensiones Generales

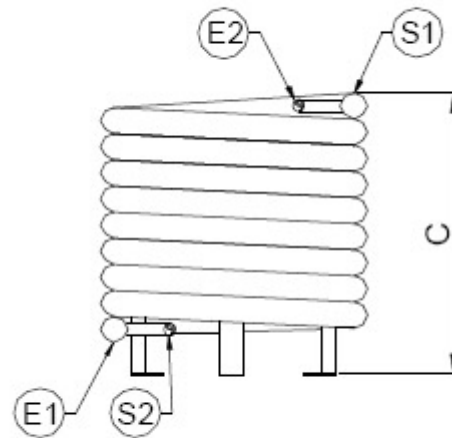
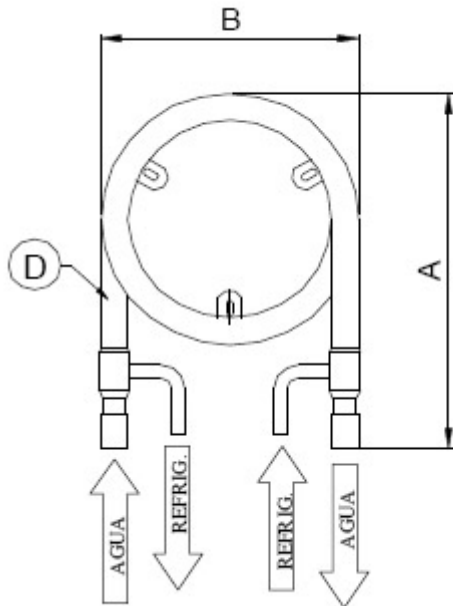

- Largo en planta (A): 450 [mm]
- Ancho en planta (B): 320 [mm]
- Altura total (C): 375 [mm]
- Diametro de Vaina (D): 1"
- Peso: 23.50 [Kgs]
- Entrada Agua (E1): 1" [BSPG]
- Salida Agua (S1): 1" [BSPG]
- Entrada Refrig. (E2): 5/8"
- Salida Refrig. (S2): 5/8"