

## Tipo Contra Corriente - Condensadores Linea CCT

- Equipo: CCT 40
- Capacidad de intercambio: 4600 [kCal/h]
- Caudal agua: 1150 [Lts/h]
- Capacidad Nominal: 1.25 TR
- Temp. Cond.: 40°C
- Temp. Ent.: 30°C
- Temp. Sal.: 34°C

### Dimensiones Generales

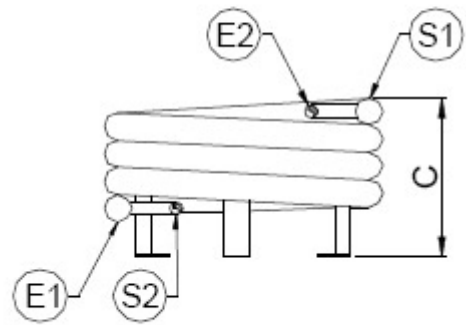
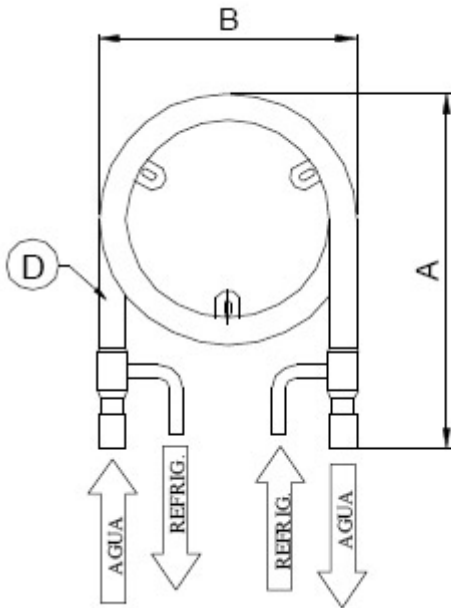

- Largo en planta (A): 450 [mm]
- Ancho en planta (B): 320 [mm]
- Altura total (C): 200 [mm]
- Diámetro de Vaina (D): 1"
- Peso: 10.50 [Kgs]
- Entrada Agua (E1): 1" [BSPG]
- Salida Agua (S1): 1" [BSPG]
- Entrada Refrig. (E2): 5/8"
- Salida Refrig. (S2): 5/8"